

Direct aangedreven droog rollen

Productdroogstelsysteem

HERBERT
Engineering BV

WASHING



Effectief voor het verwijderen van
vocht op het oppervlak van producten

T: +31 (0)40 20 10 434 F: +31 (0)40 20 10 671 E: sales@herbert-europe.nl

www.herbert-europe.nl

Technische gegevens

(20 rijen 1200 mm breed model)

HERBERT
Engineering BV

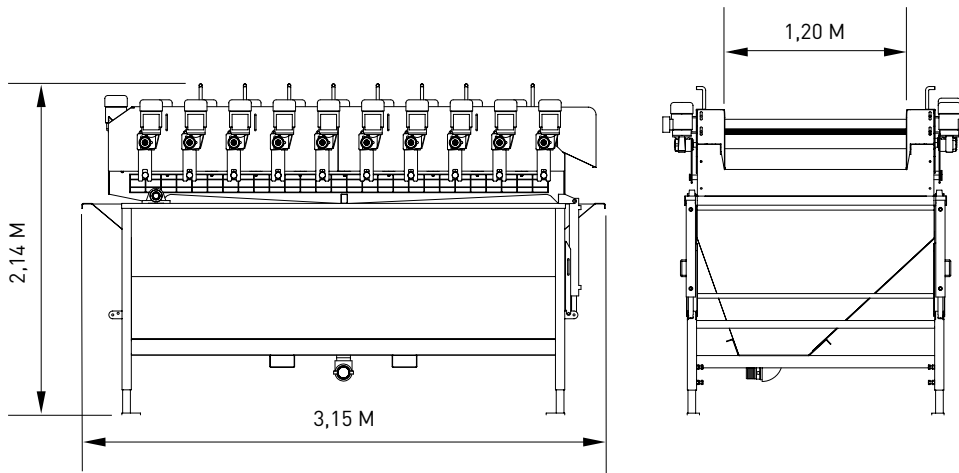

WASHING

Efficiënt productdroogstelsysteem met eenvoudige toegang voor reiniging

VERKRIJGBARE MODELLEN

KENMERKEN

- Met vilt omwikkelde rollen of sponschijfrollen
- Directe aandrijving van iedere rol zonder kettingen of tandraden, dus minder onderhoud vereist
- Tank voor afvalwater en vuil (goot/shoot)
- Soft-startsysteem voor alle rollen met motoren aangesloten op een centraal regelpaneel
- Rubberen rol voor eerste ontwatering (egelrol)
- Roestvrijstalen contactranden voor minder onderhoud en eenvoudig reinigen
- Rollen worden snel en eenvoudig vervangen
- Hydraulisch hefmechanisme biedt eenvoudige toegang voor onderhoud en reiniging aan de onderzijde

900 mm breed
1200 mm breed
1500 mm breed

SPECIFICATIE

Rollenmotoren:
Individuele rolaandrijfmotor
0,25 kW compleet met Harting
plug connector

OPTIES

- Volledige roestvrijstalen constructie
- Breedten van 900 mm, 1200 mm en 1500 mm verkrijgbaar
- 15 of 20 rollengtes verkrijgbaar, afhankelijk van droogvereisten
- Borstelrolconfiguraties voor verwijderen van stenen
- Gemotoriseerd productafvoersysteem
- Speciale modellen verkrijgbaar voor speciale droogtoepassingen
- Autoustisch leegloop systeem

