

Suszarka rolkowa bezpośredniego napędu

System suszenia produktów

Ruthenberg

LANDTECHNIK

Wyłączny dystrybutor na Polskę



HERBERT

MYCIE



Efektywne usuwanie wilgoci z powierzchni produktów

T: +44 (0)1945 430666 E: sales@rjherbert.co.uk www.rjherbert.co.uk

Kontakt w Europie Środkowej Herbert Engineering BV:

T: +31 (0)40 20 10 434 E: sales@herbert-europe.nl www.herbert-europe.nl

T: +49 (0)5241 703133 E: bernd.ruthenberg@gmx.de www.ruthenberg-landtechnik.de

Dane techniczne

(model z 20 rzędami o szerokości 1200mm)

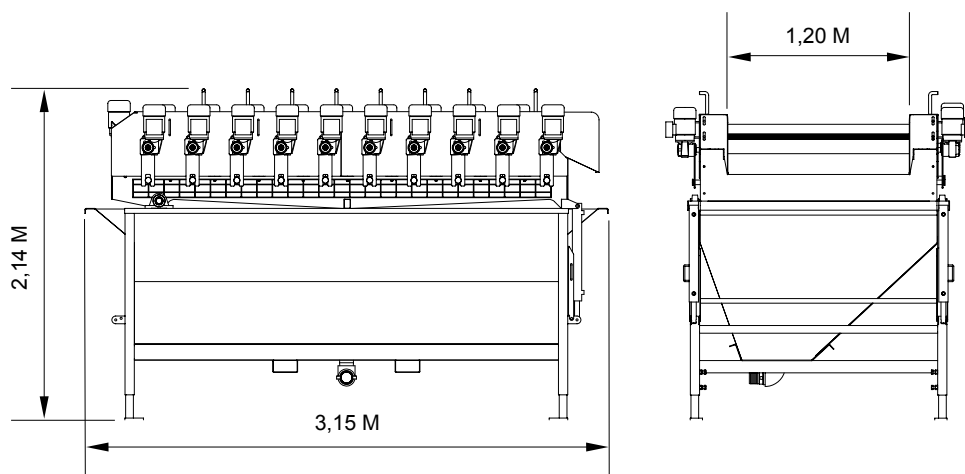

HERBERT

MYCIE

Wydajny system suszenia produktów z łatwym dostępem w celu czyszczenia

ZAKRES MODELI

szerokość 900mm
szerokość 1200mm
szerokość 1500mm

CECHY

- Wersja z tarczą owiniętą filcem lub rolkami gąbkowymi
- Napęd bezpośredni dla każdej rolki bez łańcuchów lub kół zębatych ogranicza potrzebę zabiegów konserwujących
- Zbiornik zlewowy na ścieki i osady
- System łagodnego rozruchu dla wszystkich rolek z silnikami podłączonymi do centralnego panelu sterowania
- Wałek czopowy dla wstępnego usuwania wody
- Boki ze stali nierdzewnej dla niskich kosztów konserwacji i łatwego utrzymania w czystości
- Rolki mogą być łatwo i szybko wymienione
- Mechanizm podnośnika hydraulicznego zapewnia łatwy dostęp dla celów konserwacyjnych i czyszczących

OPCJE

- Kompletna konstrukcja ze stali nierdzewnej
- dostępne szerokości 900mm, 1200mm i 1500mm
- dostępne długości z 15 lub 20 rolkami w zależności od wymagań w zakresie suszenia
- Konfiguracje ze szczotką okrągłą do usuwania kamienia
- Napędzany system oczyszczania upraw
- Specjalne modele dostępne na zamówienie

SPECYFIKACJA

Silniki rolek:

Indywidualne silniki napędowe rolek 0,25kw kompletne z wtyczką typu Harting



Ruthenberg-Landtechnik Schlingbreite 5 D-33332 Gütersloh Niemcy
M: +49 1725 484 402