

Odkamieniacz zintegrowany

System separacji spiętrzzonej wody

Wydajne usuwanie kamienia przy minimalnym zużyciu wody

Ruthenberg

LANDTECHNIK

Wyłączny dystrybutor na Polskę



HERBERT

MYCIE



System oddzielania spiętrzzonej wody dla efektywnego usuwania kamienia. Zintegrowana jednostka odkamieniająca jest połączona ze zbiornikiem myjącym i ma minimalne zużycie wody. Dostępna jest z rynnami wlotowymi o szerokości 900mm lub 1800mm w standardzie.

T: +44 (0)1945 430666 E: sales@rjherbert.co.uk www.rjherbert.co.uk

Kontakt w Europie Środkowej Herbert Engineering BV:

T: +31 (0)40 20 10 434 E: sales@herbert-europe.nl www.herbert-europe.nl

T: +49 (0)5241 703133 E: bernd.ruthenberg@gmx.de www.ruthenberg-landtechnik.de

Dane techniczne

(Model standardowy 900mm)

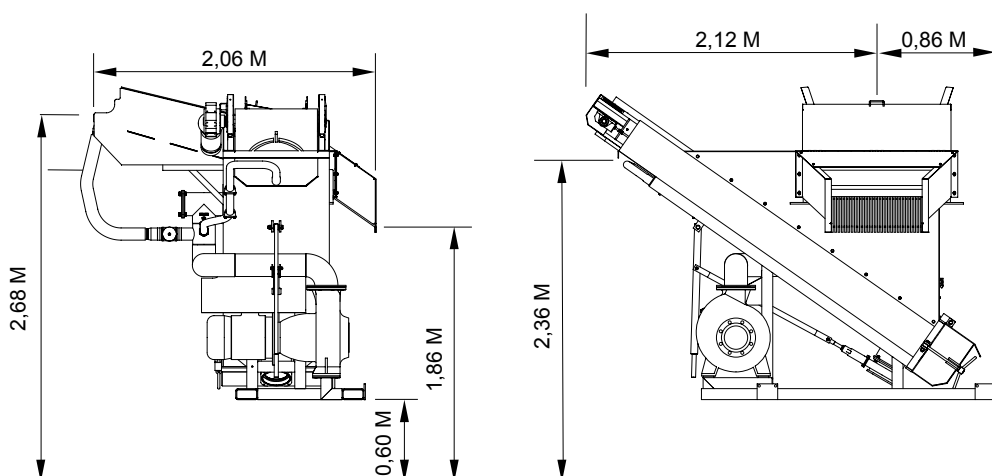

WIDOK BOCZNY

WIDOK KOŃCOWY

HERBERT

MYCIE

ZAKRES MODELI

rynna wlotowa 900mm
rynna wlotowa 1800mm

SPECYFIKACJA

Pompa:
11,0kw typu Sewabloc

Silnik podnośnika:
0,75kw 3-fazowy

Pas podnośnika:
szerokość 600mm pas
gumowy z listwą szewronową,
listwa o szerokości 25mm na
poziomie 250mm z ciągłym
łącznikiem pasa

Zasilanie:
32A 6 pole

Wydajne oddzielenie kamieni przy przepustowości do 35 t/godz.

CECHY

- Wysoka wydajność i wytrzymała pompa obsługująca cząstki stałe
- **Trwały gumowy pas podnośnika obsługującego kamienie**
- Wspólne zasilanie wody z myjką ogranicza całkowite zużycie wody
- Prosta regulacja zaworu dla dokładnego dostosowania do usuwania kamienia
- Dostępna wersja z konstrukcją ze stali miękkiej lub stali nierdzewnej
- Szybkie otwarcie drzwi dla celów czyszczenia i dostępu do ogona podnośnika
- Rynna wlotowa o szerokości 900mm lub 1800mm
- Prosta zasuwa do odprowadzania ścieków
- Łatwy montaż i demontaż dzięki rurom do wózków widłowych
- Otwarta pompa wirnikowa, która nie wymaga filtrów



Ruthenberg-Landtechnik Schlingbreite 5 D-33332 Gütersloh Niemcy
M: +49 1725 484 402