

# Secadora de rodillos de transmisión directa

Sistema de secado de productos

**HERBERT**

**WASHING**



Eficaz para eliminar la humedad  
superficial de los productos

T: +34 96 266 63 85

F: +34 96 266 44 62

E: [horfrumed@horfrumed.com](mailto:horfrumed@horfrumed.com)



**HORFRUMED. S.L.**

Distribuidor en España

# Datos técnicos

(Modelo de 20 filas y 1.200 mm de ancho)

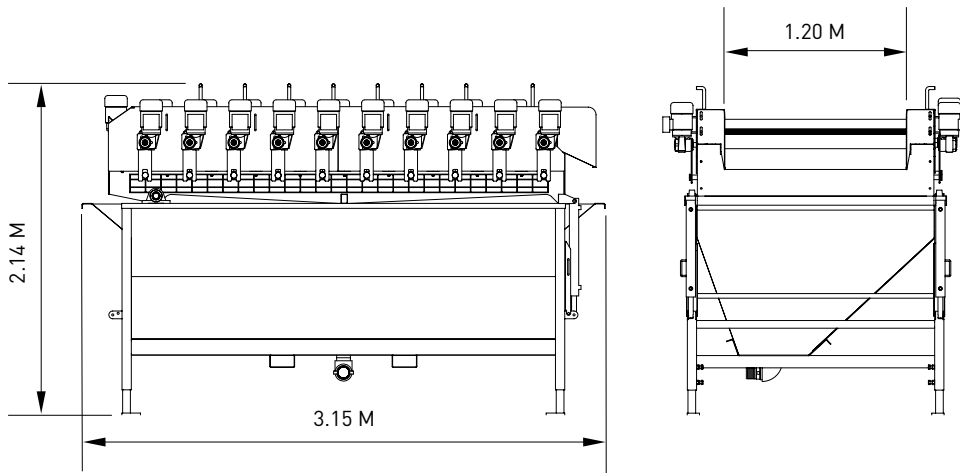

# HERBERT

# WASHING

Sistema eficaz de secado de productos con fácil acceso para su limpieza

## CARACTERÍSTICAS

- Opciones de rodillo de disco de esponja o fieltro alrededor
- Transmisión directa a cada rodillo sin cadenas ni piñones para reducir el mantenimiento global
- Depósito de captación para aguas residuales y demás residuos
- Sistema de arranque suave para todos los rodillos con motores cableados a un panel de control central
- Rodillo con perno para el vaciado inicial de agua
- Laterales de contacto con el producto de acero inoxidable de bajo mantenimiento y fácil limpieza
- Método sencillo y rápido de sustitución de rodillos
- Mecanismo hidráulico de elevación que facilita el acceso para el mantenimiento y la limpieza

## OPCIONES

- Fabricación completa de acero inoxidable
- Anchuras disponibles de 900 mm, 1.200 mm y 1.500 mm
- Se dispone de rodillos de 15 o 20 m de longitud según los requisitos de secado
- Rodillos de cepillos para la eliminación de piedras
- Sistema motorizado de evacuación de producto
- Se dispone de modelos especiales para aplicaciones de secado personalizadas

## GAMA DE MODELOS

- 900 mm de anchura de alimentación
- 1.200 mm de anchura de alimentación
- 1.500 mm de anchura de alimentación

## ESPECIFICACIONES

Motores de rodillos:  
Motor de transmisión de rodillo individual 0,25 kw con conector de enchufe Harting



OFICINAS CENTRALES R J Herbert Engineering Ltd

T: +44(0)1945 430666 F: +44(0)1945 430487 E: sales@rjherbert.co.uk [www.rjherbert.co.uk](http://www.rjherbert.co.uk)