

# Tambour de séchage à entraînement direct

Système de séchage du produit

**HERBERT**

**WASHING**



Efficace pour éliminer l'humidité superficielle du produit

T: +44 (0)1945 430666 F: +44 (0)1945 430487 E: [sales@rjherbert.co.uk](mailto:sales@rjherbert.co.uk)

[www.rjherbert.co.uk](http://www.rjherbert.co.uk)

# Caractéristiques techniques

(Modèle 20 rangées, 1200 mm de largeur)

# HERBERT

# WASHING

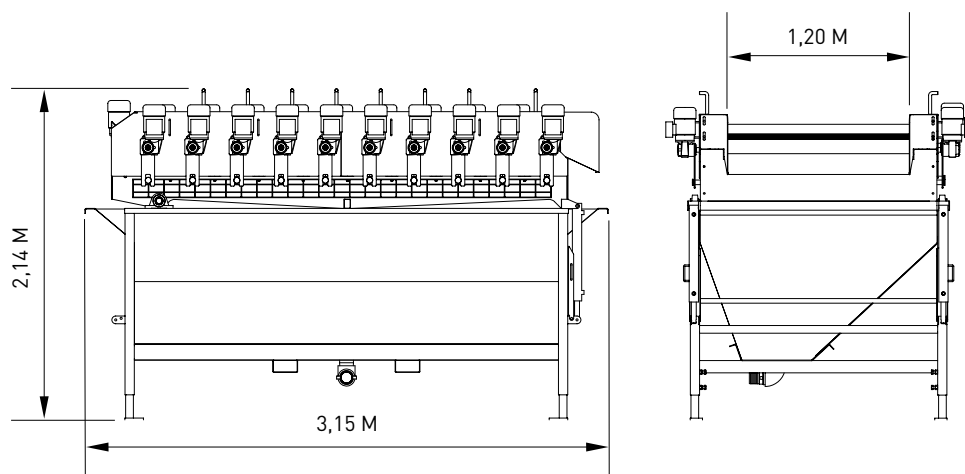

Système efficace de séchage du produit, avec accès facile et propre

## CARACTERISTIQUES

- Options rouleaux à disques d'éponge ou feutre enroulé
- La commande directe de chaque rouleau, sans chaînes ni pignons, réduit la maintenance globale
- Réservoir de récupération pour l'eau usée et les débris
- Système de démarrage en douceur pour tous les galets, avec moteurs câblés à un tableau de commande central
- Rouleau à pivot pour déshumidification initiale
- Côtés de contact en acier inoxydable pour une grande facilité de nettoyage et peu de maintenance
- Les rouleaux se remplacent simplement et rapidement
- Le mécanisme de levage hydraulique facilite l'accès pour la maintenance et le nettoyage

## OPTIONS

- Entièrement construit en acier inoxydable
- Largeurs de 900mm, 1200mm et 1500mm disponibles
- 15 ou 20 longueurs de rouleaux disponibles en fonction des demandes de séchage
- Configurations de rouleaux à brosse pour l'épierrage
- Système motorisé d'éjection des récoltes
- Des modèles spéciaux sont disponibles pour les applications de séchage personnalisées

## GAMME DE MODELES

900 mm de largeur  
1 200 mm de largeur  
1 500 mm de largeur

## CARACTERISTIQUES

Moteurs de rouleaux :  
Moteur de commande de  
rouleau individuel  
0,25 kW complet avec  
connecteur fiche Harting

