

Elévateur Hywall

Alimentation continue de produit
sans transferts

HERBERT
engineering

CONVEYING

Normalement utilisé pour éliminer les débris de dessous
une trieuse pour les évacuer dans une remorque,
sans déversements



T: +44 (0)1945 430666 F: +44 (0)1945 430487 E: sales@rjherbert.co.uk

www.rjherbert.co.uk

Cactéristiques techniques

(Modèle standard de 600 mm de largeur)

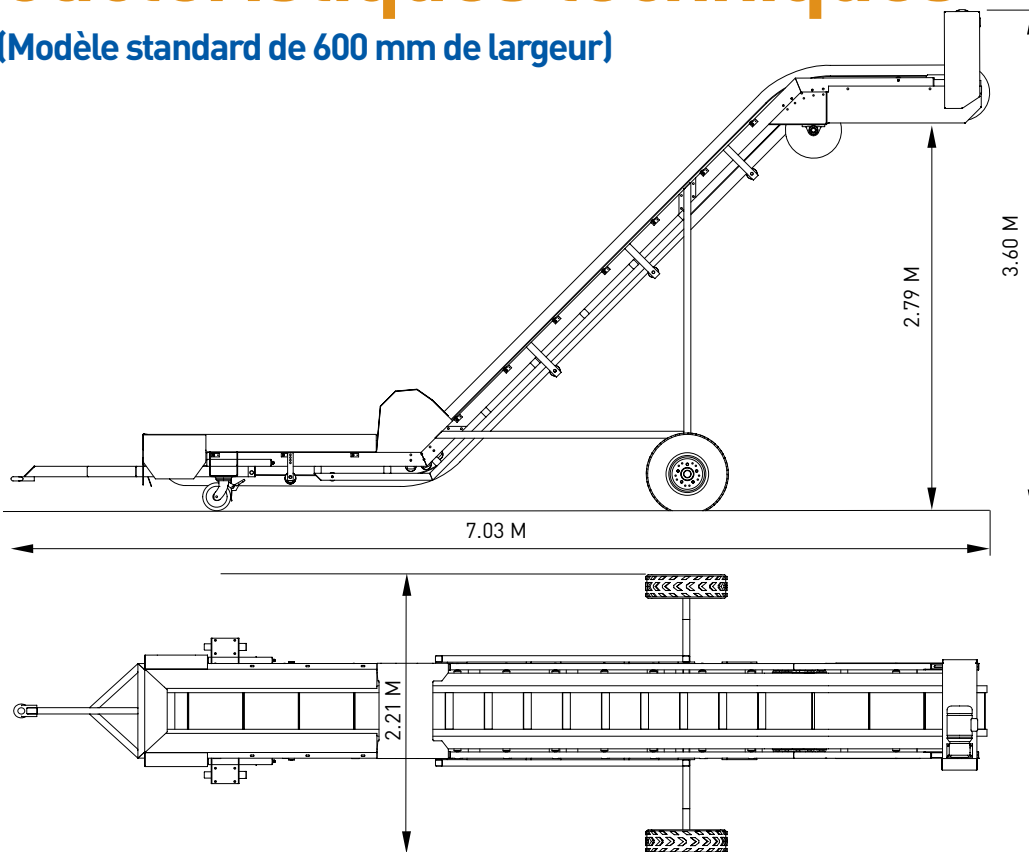

HERBERT

CONVEYING

GAMME DE MODELES

600 mm de largeur
900 mm de largeur

CARACTERISTIQUES

Moteur d'élevateur:
1,5 kW ou 2,2 kW triphasé
Selon la longueur de
l'élevateur

Courroie de transporteur:
600 mm ou 900 mm de
largeur Courroie à base
caoutchouc noir parois
latérales 80 mm complètes
avec tasseaux T75 à entr'axes
de 300 mm

Alimentation électrique:
16 A triphasé, neutre
et terre

Cet élévateur pour service sévère a de nombreuses autres utilisations qui comprennent la division des produits pour les applications de traitement.

CARACTERISTIQUES

- Alimentation continue de la bande – pas de transferts
- "Poches" incluses pour éviter les déversements
- Bande robuste pour service sévère "Hy-wall"
- Disponibles en largeurs de 600mm ou 900mm en standard
- Longueur de base et "col de cygne" déchargement, selon les applications
- En option, Barre de battage" de la courroie pour enlever tout produit collé
- Essieu et roues de transport pneumatiques pour faciliter le positionnement
- Construction en acier doux ou inoxydable

